

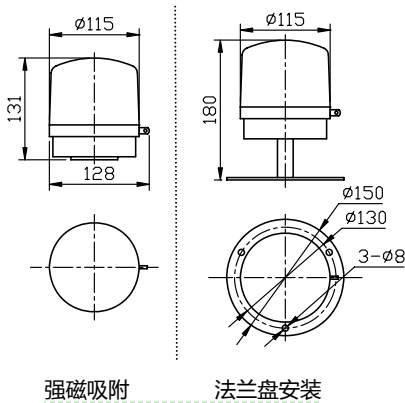

安装尺寸图 (单位: mm)

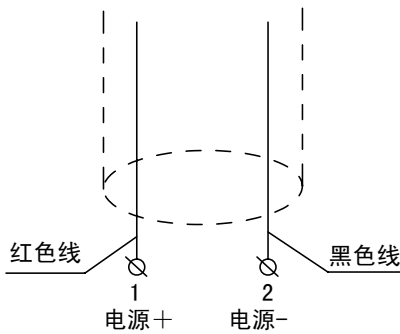

接线示意图



产品应用图



应用领域

应用于工程机械 (行车、履带吊、轮胎吊等)、港口机械 (门吊、桥吊等) 等起重设备。

主要功能及特点

- LED 灯体频闪示警, 寿命长、节能、工作稳定。
- 铝合金底座坚固耐用, 能有效散热。
- 外观结构新颖, 耐腐蚀、抗强震、抗 UV。
- 特有的防水工艺, 安装使用方便。
- 两种安装方式可选择, 强磁吸附或法兰盘安装。

主要技术参数

工作电压	DC12V/DC24V (供选择)	功 率	<5W
示警方式	闪烁 (频率: 7Hz)	光源类型	LED
颜 色	红, 黄 (供选择)		
工作温度	-20°C ~ +60°C	防护等级	IP65
工作湿度	10% ~ 95% (不凝结)	参考重量	0.5kg
材 质	灯座: 铝合金, 灯罩: PC		

安装使用方法

- 应检查电源与闪光示警灯的额定电压是否相符。
- 闪光示警灯底部采用强磁吸附安装固定, 吸附面应为强磁能强力吸附的材质并有足够的机械强度。也可使用法兰盘安装, 用 3 个 M6 的螺丝与安装面固定, 其他安装方式可以定制。
- 闪光示警灯使用低压直流供电, 按接线示意图接通电源, 示警灯进入工作状态。

注意事项:

- 本产品闪光示警灯安装时, 请注意强磁吸附的材质, 并使强磁吸附牢固,
- 电源线接通时请注意正、负极性。

客户指定安装方式

